

はじめに

このたびは、マークベースをお買上げいただき、誠にありがとうございます。私どもはアンプのテクノロジーまたデザインや形に重点をおくだけではなく、ベースistにとって本当に必要とされるアンプの研究を進めてきました。その結果、高品質な音と魅力的なデザインを持ち、超軽量なヘッドやアンプを開発することができました。

マークベースのアンプは、きわめて厳格なテストをパスしたものですので、クラブ、リハーサル会場やコンサートのステージはもちろんのこと、運搬時の過酷な環境にも耐えうる性能を持っています。もちろん、適切に取り扱うことで、きわめて長い期間にわたって輝かしく、リッチでパワフルなベーストーンを楽しめることはいうまでもありません。

クリアでパワフルなこのアンプがあなたにインスパイアを与え、結果としてよりよい音楽がプレイされること。それこそが我々にとってのミッションの達成、といえるものなのです。それでは、あなたの新しい友“マークベース”をエンジョイしてください！

マルコ・デ・ヴァージリスからのメッセージ

それは何年も前のこと、私がイタリアでマークベースの製品コンセプトについて想いをめぐらせていた頃から、私には一つのはっきりした目標があったのです。それは、世界中のプロフェッショナル・ベースプレイヤーの要求を満たす、トップ・クオリティのベースアンプを創り出さなければならない、ということでした。そしてまた私が思い描くアンプは、コンパクトかつ軽量で、パッシブ/アクティブタイプの多弦ベースが作り出す低域にも対応しうる製品でなければならないと考えていました。幸いなことに、小型のトランスやネオジウムスピーカーといった現代のテクノロジーの恩恵によって、私はついに目標を達成することができました。

マークベース・アンプの回路はベース本来のサウンドに色づけすることなく、楽器それぞれが持つ音質を忠実に再生できるよう、特別に設計されたものです。私はマークベース製品をより良いものにするため、世界中のさまざまなプロベースプレイヤーと密接な関係を持ちながら開発を続けてきました。こうして今、世界中のベース・プレイヤーの要求に応える製品として、マークベースのアンプ、キャビネットのラインアップは確立されたかと私は確信しています。マークベースをご購入いただき誠にありがとうございます。そして、ご購入いただいたアンプが、あなたのサウンドをアップグレードさせる一助となることを願ってやみません。また、さまざまなシチュエーションでマークベースをご使用いただく中で、何かお気づきの点がありましたら、今後の開発の参考とさせていただきますので、ぜひとも私共にお伝えください。音楽をエンジョイしてください！

マルコ・デ・ヴァージリス
マークベース：イタリー

■フロントパネル

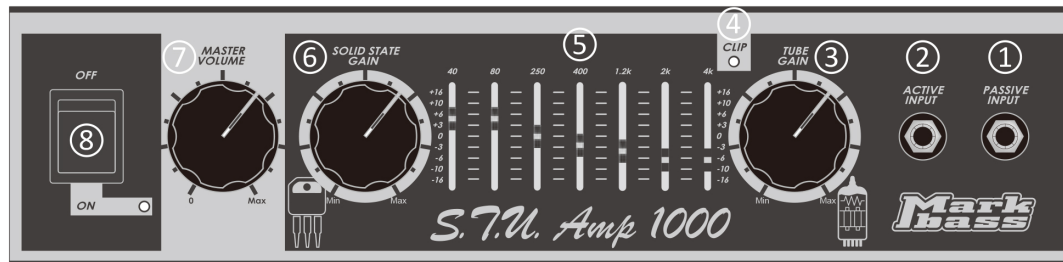

1. PASSIVE INPUT
UNBALANCED 1/4" INPUT JACK、インピーダンス1.5Mohm / 最大電圧9Vpp
2. ACTIVE INPUT
UNBALANCED 1/4" INPUT JACK、インピーダンス47Kohm / 最大電圧20Vpp
3. TUBE GAIN (Range -50 +20 dB)
4. CLIP LED
5. 7 BAND GRAPHIC EQ (±16 DB)
freq 40 Hz / freq 80 Hz / freq 250 Hz / freq 400 Hz / freq 1.2 KHz / freq 2 KHz / freq 4 KHz
6. SOLID STATE GAIN (Range -50 to20 dB)
7. MASTER VOLUME
8. ON/OFF AC power switch

■リアパネル

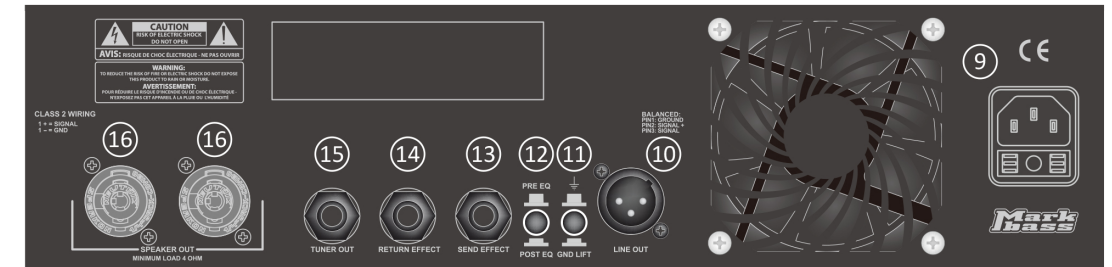

9. AC POWER SOCKET
10. LINE OUT
balanced XLR output
11. GROUND LIFT SWITCH
ラインアウトを使用の際にハムノイズを発見した場合、このGND LIFTを変更することによりノイズを消すことができます。
12. PRE / POST SWITCH
このプリ / ポスト・イコライザー・コントロール・スイッチによってラインアウトのシグナルをプリEQ、ポストEQを選択することができます。
- 13-14. SEND/RETURN
エフェクターなどを接続、使用できます。
15. TUNER OUT
16. SPEAKERS OUTS two SPEAKONS
speakon/ 1/4" jack connector。インピーダンス最少4Ωまでのスピーカーを接続することができます。必ずスピコンケーブルを使用してください。

■その他仕様

アウトプットパワー:1000W RMS@4 ohms / 600W RMS@8 ohms
 プリアンプ:ソリッドステート/チューブ
 パワーアンプ:クラスD (MPT)
 FUSE:T 12A 250V
 サイズ:360(W)×100(H)×278(D)mm
 重さ:3.55kg

■ブロック図

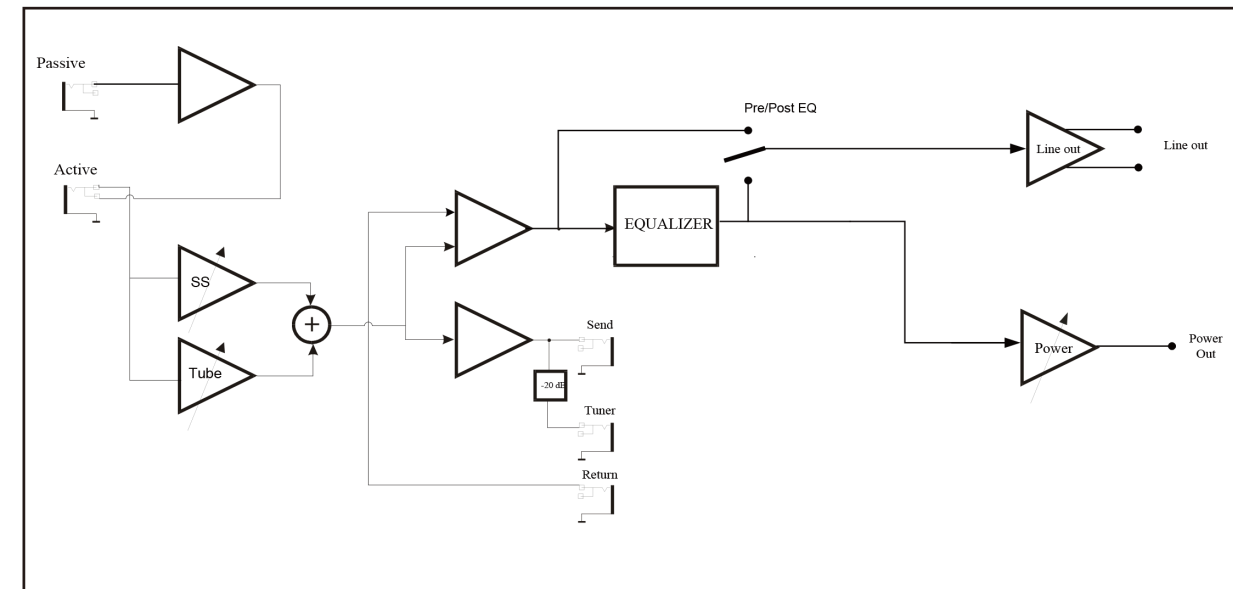

*Markbass / DV MARK / Markacousticアンプは、ご使用の国や地域に応じて製造されており、工場出荷時にその国や地域の電源電圧に合わせて設定されています。機器認証の関係で、電源電圧の変更はできません。