

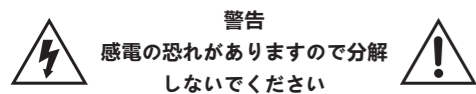

WIRELESS SYSTEM

U7 Saxophone and Trumpet Wireless System
U8 Acoustic Guitar Wireless System
U9 Violin Wireless System

日本語の説明書



警告

感電の恐れがありますので分解しないでください

注意: 火災や感電の危険を避けるため、ネジを外さないでください。内部にはユーザーによる調整を必要とする部品はありません。修理は資格を持ったサービススタッフにご依頼ください。

注意: 火災や感電の危険を避けるため、本機を雨や湿気にさらさないでください。

本製品は、指令 2014/53/EU の必須要件およびその他の関連規定に準拠しています。適合宣言書は、ウェブサイト www.xvive.com よりご覧いただけます。

注意: このデバイスは、カナダの Innovation, Science and Economic Development Canada のライセンス免除の RSSI に準拠しています。操作には以下の2つの条件があります。

- 1. このデバイスは干渉を起こさないこと。
- 2. 本機は、本機の望ましくない動作を引き起こす可能性のある干渉を含め、あらゆる干渉を受け入れなければならない。

FCC 認証

警告: Xvive社が書面上で承認していない変更や修正は、この機器を操作するユーザーの権限を無効にする可能性があります。

注意: 本機は、テストの結果、FCC規則のパート15に準拠したクラスBデジタル機器の制限に準拠していることが確認されています。これらの制限は、住宅での設置において有害な干渉から合理的に保護するためのものです。本機は、無線周波数エネルギーを生成、使用、放射する可能性があり、説明書に従って設置、使用しない場合、無線通信に有害な干渉を引き起こす可能性があります。特定の設置場所で干渉が起こらないという保証はありません。本機がラジオやテレビの受信に有害な干渉を引き起こす場合は、本機の電源を切り入れたりすることで判断できますが、以下の方法で干渉を修正することをお勧めします。本機がラジオやテレビの受信に有害な影響を与える場合は、次のような対策をとることをお勧めします。

- 受信アンテナの向きを変えたり、場所を変えたりする。
- 機器とレシーバーの距離を離す。
- 本機を、レシーバーが接続されている回路とは別の回路のコンセントに接続する。
- 販売店または経験豊富なラジオ/テレビ技術者に相談する。

重要な安全上の注意事項を必ずお読みください
この説明書をよく読んで
安全な場所に保管してください



警告: Xviveワイヤレスシステム製品をご使用になる前に、取扱説明書をよくお読みください。

- 1. マニュアルに記載されていることをよく守ってください。
- 2. マニュアルに記載されている以上の調整(改造など)を行わないでください。本機が以下のような状態になった場合は、修理が必要です。
 - 液体をこぼしたり、本機の中に物を落としてしまったとき。
 - 本機が雨や湿気にさらされたとき。

- ・本機が正常に動作しないとき、または性能が著しく変化したとき
- ・本機を落としたり、筐体を破損した場合。
- 3. ラジエーター、ヒートレジスタ、熱を発生する機器などの熱源の近くに置かないでください。
- 4. 機器内に異物や液体が入らないようにしてください。水の近くで使用したり、置いたりしないでください。
- 5. お手入れは、乾いた布で拭いてください。
- 6. Xvive社が指定したアタッチメントやアクセサリのみを使用してください。

リチウムイオン充電電池の安全上の注意

- 誤った使い方をすると、充電式電池が漏れることがあります。また最悪の場合には、爆発、火災、発熱、煙やガス発生等の危険性があります。Xviveは、乱用や誤用によって生じた損害について、一切の責任を負いません。
- ・子供の手に届かないところで保管してください。
 - ・充電式電池の充電には、Xviveが推奨する充電器を使用してください。
 - ・正しい極性を守ってください。
 - ・充電した充電電池は、端子同士が接触しないように梱包・保管してください。
 - ・湿気に晒さないでください。
 - ・充電式電池を使用した製品は、使用後にスイッチを切ってください。
 - ・充電式電池は、周囲の温度が10°C/50°Fから40°C/104°Fの間でのみ充電してください。
 - ・充電式電池を長期間使用しない場合は、定期的に充電してください(約3ヶ月に1回)。
 - ・傷つけたり分解したりしないでください。
 - ・60°C/140°F以上に加熱しないでください。例えば直射日光に当てたり、火の中に投げ込まないでください。
 - ・明らかに欠陥のある製品からは、ただちに充電式電池を取り外してください。
 - ・欠陥のある充電式電池を使用し続けしないでください。
 - ・Xviveが指定した充電式電池のみを使用してください。
 - ・充電式電池は、専用の回収場所で廃棄するか、専門の販売店に返却してください。
 - ・製品は、涼しく乾燥した室温(約20°C)の場所に保管してください。
 - ・長期間使用しない場合は、充電式電池を取り外してください。



Hereby, SHENZHEN FZONE TECHNOLOGY CO., LTD, declares that this type of equipment is in compliance with the essential requirements and other relevant provisions of Directive 2014/53/EU

特徴

XviveU7/U8/U9シリーズは非常に高性能なスーパーカーディオイドマイクを備えたワイヤレスシステムです。テナー/ソプラノ/バリトン/アルトサクソ、トランペット、トロンボーン等の管楽器、アコースティックギター、バイオリンやビオラへの使用に最適です。

マイクは非常に優れたダイナミックレンジを持ち、最大音圧レベル142 dB SPLに対応。よくクリアで細かいニュアンスを再現できます。ワイヤレスでもサウンドクオリティを犠牲にすることはありません!

主な仕様

- ・2.4 GHz ISMバンド
- ・レイテンシー: 5ms以下
- ・最大6チャンネル
- ・周波数特性: 20 Hz ~ 20 kHz (マイクロフォンのタイプまたは入力信号によって変化します)
- ・ワイヤレスレンジ: 最大90フィート (約27m) (RF信号の吸収、反射、干渉によって左右されます)
- ・バッテリー駆動時間: 最大5時間
- ・高解像度オーディオ: 24-bit / 48 kHz
- ・ダイナミックレンジ: 108 dB
- ・SN比: 108 dB
- ・142 dB SPLスーパーカーディオイドマイク

2.4GHzワイヤレス概要と干渉

U7/U8/U9は、Wi-FiやBluetoothなどの無線機器が使用している2.4GHz帯のISMバンドで動作します。2.4GHzはオープンバンドであり、世界中で使用するためのライセンスは必要ありません。

ワイヤレスシステムのパフォーマンスを向上させるためのヒントと方法:

- 1) レシーバーとルーターなどの他のWi-Fiトランスミッターとの間に3メートル以上の距離を保つ。
- 2) 他のWi-Fi製品との干渉が生じた際は、トランスミッター/レシーバーのチャンネルを変更する。
- 3) 必要に応じてトランスミッター/レシーバー間の距離を短くする

2.4 GHz Frequency Tables

CHANNEL 1	2402 MHz, 2480 MHz, 2482 MHz
CHANNEL 2	2408 MHz, 2472 MHz, 2474 MHz
CHANNEL 3	2416 MHz, 2464 MHz, 2466 MHz
CHANNEL 4	2434 MHz, 2440 MHz, 2442 MHz
CHANNEL 5	2427 MHz, 2448 MHz, 2450 MHz
CHANNEL 6	2422 MHz, 2456 MHz, 2458 MHz

Xviveワイヤレスシリーズとの同時使用について、U2、U3/U3 C、U4、U7/U8/U9は最大6台まで同時使用できます

トランスミッター

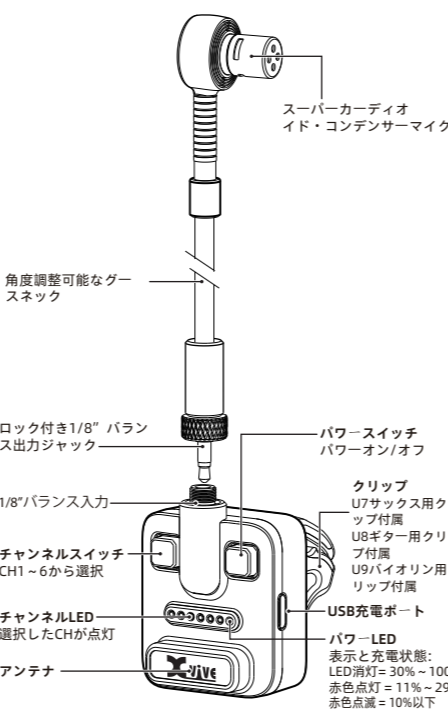

レシーバー

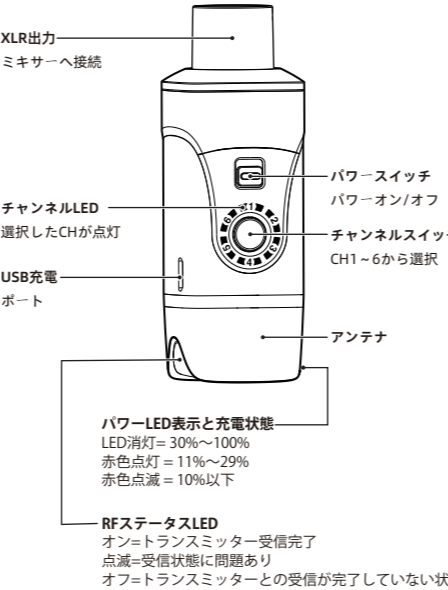

トラブルシューティング

- 音が出ない
 - ・レシーバーRF LEDが点灯しているか確認
 - ・トランスミッターにマイクが接続され信号出力されていることを確認
 - ・トランスミッター、レシーバーの電源が両方共オンになっていることを確認
 - ・トランスミッターとレシーバーのチャンネルが同じか確認
 - ・レシーバーは一度に一つのトランスミッターとのみ接続できます

- 音量が小さい
 - ・マイク位置を調整
 - ・ミキサーのゲインを上げる

不安定な信号:RF LEDオフまたは点滅
・「ワイヤレスシステムのパフォーマンスを向上させるためのヒントと方法」を参照

チャンネルの切り替えができない

- ・チャンネルスイッチは15秒後ロックされます。ロック解除にはチャンネルボタンをダブルクリックする必要があります。

複数台接続

- ・一台のトランスミッターから、二台以上のレシーバーへ接続できます。

U7 クイックスタート

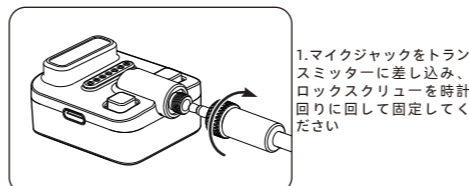

- 1.マイクジャックをトランスミッターに差し込み、ロックスクリューを時計回りに回して固定してください

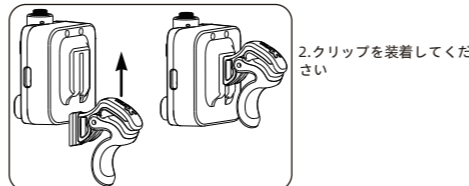

- 2.クリップを装着してください



- 3.使用楽器のペルにクリップを挟み込み、グースネックを動かしてマイクの位置を調整してください

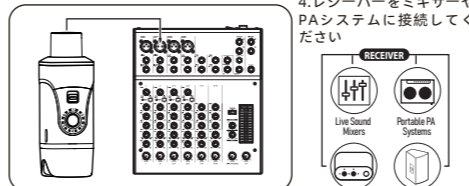

- 4.レシーバーをミキサーやPAシステムに接続してください

U8 クイックスタート

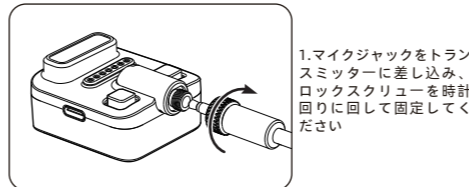

- 1.マイクジャックをトランスミッターに差し込み、ロックスクリューを時計回りに回して固定してください



- 2.クリップを装着してください。U8クリップはボディ厚74mm~105mm (2.9" ~4.13")に対応します

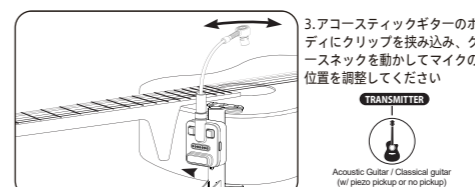

- 3.アコースティックギターのボディにクリップを挟み込み、グースネックを動かしてマイクの位置を調整してください

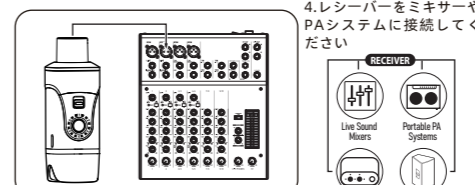

- 4.レシーバーをミキサーやPAシステムに接続してください

U9 クイックスタート

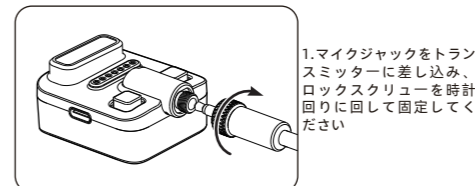

- 1.マイクジャックをトランスミッターに差し込み、ロックスクリューを時計回りに回して固定してください



- 2.クリップを装着してください。U9クリップはボディ厚30mm~40mm (1.18" ~1.57")に対応します

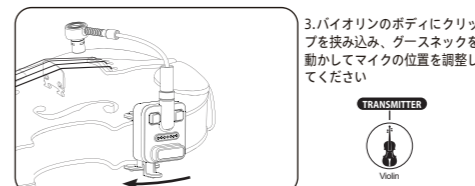

- 3.バイオリンのボディにクリップを挟み込み、グースネックを動かしてマイクの位置を調整してください

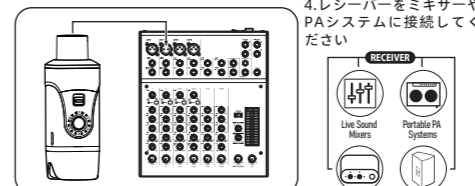

- 4.レシーバーをミキサーやPAシステムに接続してください



- チャンネルスイッチ
- パワースイッチ
- チャンネルスイッチ
- RF LED

製品仕様

トランスミッター & マイク

- 1.トランスミッターサイズ: 40 mm x 29 mm x 50 mm
- 2.マイクサイズ: 20 mm x 28 mm x 190 mm
- 3.トランスミッター重量: 35 g
- 4.マイク重量: 35 g
- 5.材質: プラスチック成形、キャストメタル
- 6.バッテリー: 3.7V リチウムイオン Li-Ion, 720 mA
- 7.オーディオ入力コネクタ: 1/8" balanced TRS mS
- 8.最大入力レベル: 3.7 Vp-p
- 9.ファンタム電源: ±3.3V
- 10.USBタイプ: USB Type-C
- 11.マイクタイプ: スーパーカーディオイド
- 12.マイク出力: 1/8" balanced male TRS (Tip = +3.3V, Ring = -3.3V, Sleeve = ground)
- 13.マイク感度: -45 dB
- 14.最大音圧レベル: 142 dB SPL
- 15.アンテナインピーダンス: 50Ω
- 16.アンテナタイプ: 1/4 Wave Sleeve Dipole, non-removable
- 17.アンテナ数: 1

レシーバー

- 1.サイズ: 31 mm x 29 mm x 98 mm
- 2.重量: 92 g
- 3.材質: プラスチック成形、キャストメタル
- 4.バッテリー: 3.7V リチウムイオン Li-Ion, 860mA
- 5.出力インピーダンス: 470Ω(1kHz)
- 6.オーディオ出力コネクタ: バランスXLRオス
- 7.最大出力レベル: 3.6 Vp-p
- 8.USBタイプ: USB Type-C
- 9.アンテナインピーダンス: 50Ω
- 10.アンテナタイプ: 1/4 Wave Sleeve Dipole, non-removable
- 11.アンテナ数: 2

PRODUCT NAME: WIRELESS SYSTEM
MODELS: U7 Saxophone and Trumpet Wireless System
U8 Acoustic Guitar Wireless System
U9 Violin Wireless System



SHENZHEN FZONE TECHNOLOGY CO., LTD.
2nd floor, Building 12, Xicheng Industrial Area, Xixiang Town, Baoan District, Shenzhen Guangdong China. 518101
E-mail: support@xvive.com Tel: +86-755-2912 3526
www.xvive.com

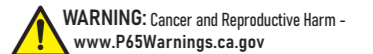

パワーオン
トランスミッターのパワースイッチをチャンネルLEDが点灯するまで3秒間ホールドしてください。レシーバーのパワースイッチをオンにしてください。

トランスミッターとレシーバーのペアリング
U7、U8、U9ワイヤレスシステムは最大6チャンネル備えています。チャンネルスイッチボタンでチャンネルを切り替えます。ペアリングを行うにはトランスミッターとレシーバーを同じチャンネルに合わせてください。ペアリングが成功するとレシーバーの線のLEDが点灯します。

スポンジウィンドスクリーンとファアウィンドシールド

スポンジウィンドスクリーンはマイクを埃や液体から守ります。風の吹く屋外でワイヤレスシステムを使用する際にファアウィンドシールドはノイズや歪みを軽減します。スポンジウィンドスクリーンとファアウィンドシールドを装着する際にはマイクのサウンドホールに密着しないよう、最後まで差し込んでください。

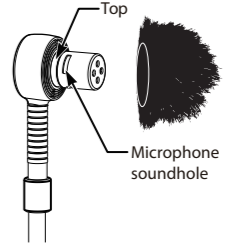

クイックスタート

バッテリーと充電
付属のデュアルUSB充電ケーブルを使用してトランスミッターとレシーバーの同時充電が可能です。5V / 2A仕様のUSB充電アダプターやその他のUSB充電デバイスへ接続してください。

注意: 充電中は本体のパワーをオフにしてください。フル充電時にはパワーLEDの赤色LEDが消灯します。充電中は使用しないでください。バッテリーの寿命が短くなる可能性があります。

- ・赤色LED点滅時にはバッテリー残量が残わずかであるため速やかに充電を行ってください
- ・常に常温下で保管してください
- ・本機を長期間保管する際には、定期的にバッテリーの充電状態を確認し、必要に応じて充電してください

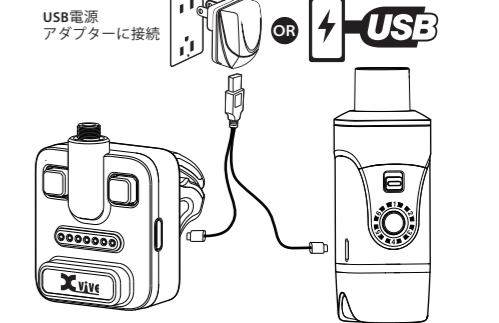

充電時間	駆動時間
30分	1時間
60分	2時間
150分	5時間

パワーLED表示と充電状態
LED消灯 = 30% ~ 100%
赤色点灯 = 11% ~ 29%
赤色点滅 = 10%以下